

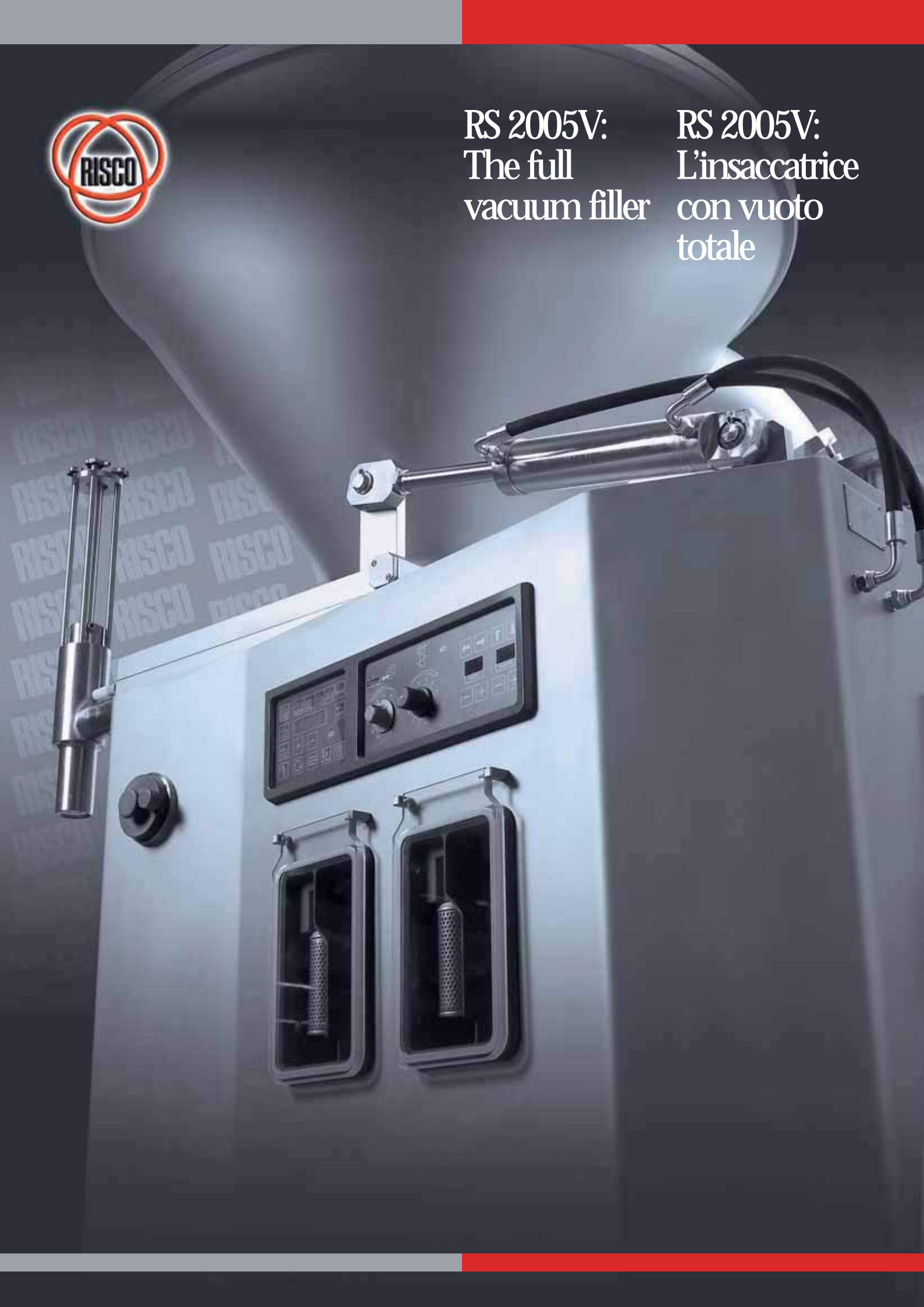

RS 2005V:
The full
vacuum filler

RS 2005V:
L'insacatrice
con vuoto
totale



RS 2005V: The most efficient system for restructured and whole muscle products

The Risco continuous vacuum filler RS 2005 V represents the ideal system for the production of restructured pork, turkey, chicken and beef products.

Featured by the absolute vacuum system, the RS 2005 V adopts a large diameter portioning pump for a very gentle transport of the stuffed product in the large chambers with the scope to preserve all the characteristics, composition, colour and aspect making the product more desirable to the customer's eye.

RS 2005V: Il sistema più efficace per l'insacco di prodotti ricomposti e di muscolo intero

L'insaccatrice continua sottovuoto Risco RS 2005V rappresenta il sistema ideale per la produzione di prodotti ricomposti di maiale, tacchino, pollo e bovino.

Caratterizzata dal sistema di vuoto assoluto, la RS 2005V adotta una pompa di insacco a largo diametro per un trasporto delicato del prodotto nelle ampie camere al fine di mantenere inalterate le caratteristiche di composizione, colore e aspetto del prodotto che lo rendono più appetibile all'occhio del consumatore.





Double vacuum system

The RS 2005V implements a double vacuum system; the first air extraction is made through the sucking operation of the product from the floor reservoir to the hopper for depression. The product sucking is made automatically with an adjustable optical sensor system that controls the feeding of the vacuumized hopper. The second air elimination is completed in the filling portioning pump. The connection tube between the floor reservoir and the hopper has a large diameter to avoid high pressures during the muscle charge.

The double vacuum system guarantees:

- Maximum air extraction
- Total homogeneity to product slice
- Compactness of the product cut



Risco Long Life filling pump

The vacuum filler RS 2005V is featured by the exclusive "Risco Long Life" filling system. The concentric pump system with large volume between the vanes ensures a delicate stuffing of the muscle with minimal damage. At hopper's base the entry section for the product into the filling pump is contoured and has a large opening to avoid restrictions and damage to the product.

The Risco Long Life ensures:

- Delicate filling process
- Large pieces transportations without cuts
- Precise portioning



Sistema a doppio vuoto

La RS 2005V adotta un doppio impianto di creazione del vuoto; la prima disaerazione viene effettuata attraverso l'aspirazione del prodotto dalla vasca a pavimento all'interno della campana per depressione. L'aspirazione del prodotto avviene in modo automatico attraverso un sistema a sensore ottico regolabile che gestisce il riempimento della tramoggia di carico. La seconda eliminazione dell'aria viene messa in atto nella pompa di insacco. Il tubo di collegamento fra la vasca di carico e la tramoggia ha una sezione maggiorata così da evitare pressioni elevate durante il carico del muscolo.

Il sistema a doppio vuoto garantisce:

- Massima estrazione dell'aria
- Assoluta omogeneità al taglio fetta
- Compattezza del prodotto tagliato

Pompa di insacco Risco Long Life

L'insaccatrice sottovuoto RS 2005V adotta il sistema esclusivo di insacco "Risco Long Life". Il sistema di pompa concentrica con un ampio volume fra le palette assicura un'insacco delicato del muscolo con un minimo sezionamento dello stesso.

Alla base della tramoggia il foro di entrata del prodotto nella pompa di insacco è sagomato e a larga sezione al fine di evitare restrizioni e rotture dei pezzi.

Il sistema Risco Long Life assicura:

- Processo delicato di insacco
- Trasporto di grandi pezzi senza lacerazioni
- Precisione di porzionatura

Accessories

- The total vacuum filler allows for:
- Connecting any clipping machine
 - Connecting a simple guillotine (RS 117) or double (RS 117.2)
 - Connecting an automatic casing brake system (RS 140)
 - Connecting the floor reservoir (RS 801)
 - Fitting of a support for the sucking tube

Accessori

- L'insaccatrice con vuoto totale permette di:
- Collegare una macchina clippatrice
 - Collegare una ghigliottina semplice (RS 117) o doppia (RS 117.2)
 - Collegare un sistema di freno budello automatico (RS 140)
 - Collegare la tramoggia a pavimento (RS 801)
 - Adottare un sistema di supporto tubo di aspirazione



Technical data	Dati tecnici		RS 2005 V	RS 801
Filling capacity	Capacità di sacco	kg/h	12.500	
Max filling pressure	Pressione di sacco massima	bar	15	
Max portion weight	Peso porzioni max	gr	0 - 30.000	
Hopper capacity	Capacità tramoggia	lit.	400	1.100
Total power installed	Potenza insallata	kW	10	
Machine weight	Peso della macchina	kg	1.595	
Pneumatic power	Potenza pneumatica	bar	6	
Dimensions	Dimensioni	mm	See picture/Vedere figura	See picture/Vedere figura
Weight	Peso	kg		220

The Company reserves the right to alter any specifications

La società si riserva il diritto di apportare qualsiasi modifica

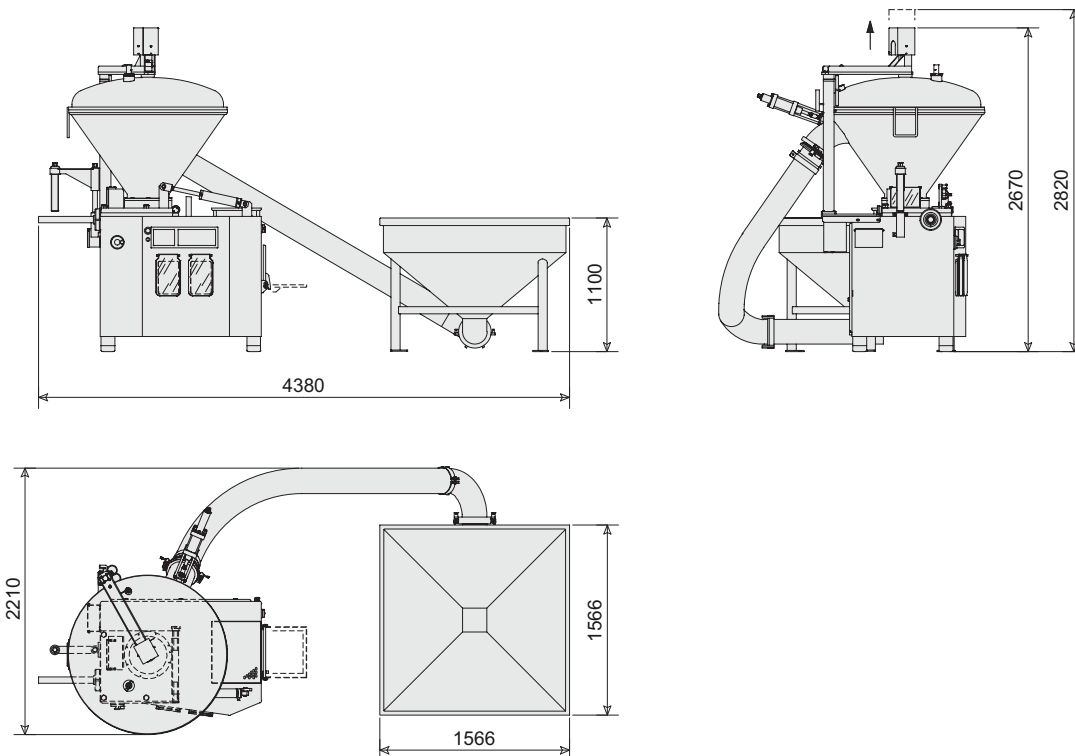

Risco S.p.A.

36016 Thiene · Vicenza · Italy · Via della Statistica, 2
 Tel. +39 0445 385.911 · Fax +39 0445 385.900
 E.mail: risco@risco.it · Web site: www.risco.it